

一、概述

DL4332 是一颗倒/正计时器 IC。它可以直接驱动标准的 4 位 1/4duty 的 LCD。最大倒计时间为 59:59 分或 99:59 分，在 IC 没有任何动作的情况下 32 秒之后关屏。可通过帮定选择正计时间为 60 或 100 分钟。也可以通过帮定选择报警时间是 32 秒或 64 秒，2KHz，可以选择是正/倒计时还是只有倒计时功能。可广泛用于停车报警计时器，药丸盒计时器，厨房计时器等等。

二、功能

- 可用于开关控制或者驱动另一个音乐 IC 的特殊报警触发输出端
- 内置倍压器
- 32768Hz 石英晶振时基
- 1.5V 单电池工作
- 直接驱动蜂鸣器
- 4 位 LCD 显示
- 无任何操作，32 秒关屏
- 最大计时 59:59 分或 99:59 分 (帮定选择)
- 通过帮定选择只有倒计时重复功能
- 独立的分秒设置
- 同时按下 MSET 和 SSET 键，可将计时器复位
- 报警声音 2KHz,32 或 64 秒 (帮定选择)

三、脚位说明

1) SSET-秒设置输入端

这个脚位设置倒计时模式的时间秒。只当倒计时功能停止或复位时，设置功能有效。如果这端和 MSET 端同时拉高，计时器将被复位。该端内置为低。

2) MSET-分设置输入端

这个脚位设置倒计时模式的时间分。只当倒计时功能停止或复位时，设置功能有效。如果这端和 SSET 端同时拉高，计时器将被复位。该端内置为低。

3) START/STOP-开始/停止输入端

这个脚位为正/倒计时器的开始/停止端。当电源开启或复位时，计时器将进入停止状态。这端被触发时，计时器将开启，再触发一次，计时器将停止。该端内置为低。

注意：当有哔哔声输入时，将会听到 62.5ms 的短报警信号。

4) BZ- 报警输出端

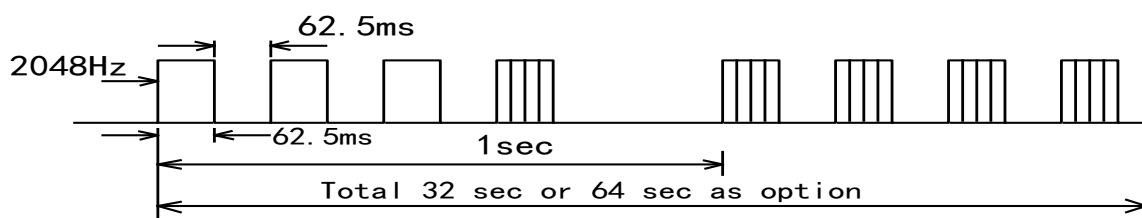

这端 (n 沟道，漏极开路) 用于驱动蜂鸣器或者喇叭。当倒计时时间归零时，BZ 端信号如下图示：在这段时间内，按任何键，上述报警信号将停止。

5) TRIG- 触发端

正常情况下 (包括正计时，倒计时，静止)，该端输出低电平信号。当倒计时时间归零时，这段输出一个 32 秒或者 64 秒的高电平报警信号。当这报警信号结束时，或者按下任何一个键时，这端重新回到低位。

- 6) VDD, GND & VC
VDD- 正电源端
GND- 地
VC- 倍压器电源供 LCD 驱动
- 7) VA & VB- 倍压器电容 r
这两端须接一个电容.
- 8) OSCI & OSCO- 振荡输入输出端 t
这两端须接一 32768HZ 的石英晶振.
SEG1 – SEG8 (LCD segments 驱动端)
- 10) COM1- COM4 (LCD backplane 端)
- 11) TEST (测试输入端)
- 12) OPT1 (帮定选择报警时间)
接地, 64 秒; 不接地, 32 秒。
- 13) OPT2 (帮定选择正/倒)
接地, 只有倒计时功能; 不接地, 正计时和倒计时都有。
- 14) OPT3 (帮定选择最大计数)
接地: 最大分钟为 59:59; 不接: 最大分钟为 99:59

四、使用说明

1、倒计时模式

- 1) 电源开启时, LCD 显示为 00:00.
- 2) 通过 SSET 和 MSET 端设置时间。计时器必须在停止或者复位状态时, 时间设置才有效。每按一次, 计数前进一位; 如果按时超过一秒钟, 每 1/8 秒计数一次。秒和分的设置是独立的。设置时冒号存在但不闪烁。
- 3) 如果 SSET 和 MSET 同时按下, 计时器将复位为 00:00。
- 4) 设置好时间后, 触发 START/STOP 端将开启计时器, 冒号开始闪烁, 时间间隔为 0.5 秒。
- 5) 当计时器计数时, 按任何键可以停止。当计时器通过按 MSET 或 SSET 键停止时, 最后一次按这个键时所显示的时间即为预定时间。在这种停止状态下, 冒号存在但不闪, 计时器也可以设置。触发 START/STOP 将结束这种停止状态, 并从显示的时间开始计数。
- 6) 当倒计时达到零时, LCD 显示 00:00, 冒号存在, 但不闪。这时, BD 将输出一个 $2048 \times 8 \times 1\text{Hz}$ 的信号, 时间为 32 秒或 64 秒 (帮定选择)。按任何键可以终止这段报警声音。
- 7) 当倒计时器归零并且报警信号结束时, LCD 将回到预定时间。如果报警信号是通过按 START/STOP 键终止的, LCD 将回到预定时间。如果报警信号是通过按 SSET 或 MSET 键终止的, LCD 显示为 00:00, 然后按 START/STOP 键, LCD 将显示预定时间。
- 8) 当没有任何按键动作并且报警输出端没有输出的情况下, 32 秒之后关屏。当有按键唤醒显示屏时第一次按键只有唤醒显示屏的功能

2、正计时模式

- 1) 复位之后, 触发 start/stop 端, 正计时器将启动。
- 2) 正计时器有一个 59 分钟或者 99 分钟的计数。(通过帮定选择)
- 3) 当正计时器在计数时, 按任何一个键可以停止。再按一次 START/STOP, 计时器将连续计数。
- 4) 在按任意键让正计时器停止后, 再按 MSET 和 SSET 键, 可以从正计时模式转换为倒计时模式。
- 5) 当没有任何按键动作并且报警输出端没有输出的情况下, 32 秒之后关屏。当有按键唤醒显示屏时第一次按键只有唤醒显示屏的功能

五、极限参数(Ta = 25°C)

Characteristic	Symbol	Value	Unit
电源电压	VDD- GND	-0.3~5.0	V
输入电压	V _{IN}	GND -0.2 to VDD +0.3	V
工作温度	T _A	-20 ~ +60	°C
贮存温度	T _{stg}	-55 ~ +125	°C

六、电气特性

(Ta = 25°C, GND = 0V, VDD = 1.5V, F_{OSC} = 32768Hz; unless otherwise specified)

Characteristic	Symbol	Test Condition	Min	Typ	Max	Unit
工作电压	VDD		1.25	1.5	1.70	V
显示电压	VC		2.4	3.0	3.4	V
供给电流	I _{CC}	With out load		3.0	5.0	uA
输出驱动电流 (BZ, TRIG Output)	I _{OH}	V _{OH} = 1.35V (TRIG output)	-500			uA
	I _{OL}	V _{OL} = 0.15V (TRIG output)	500			
			V _{OL} = 0.5V (BZ output)	5	10	
频率稳定性	△f/f	V _{CC} = 1.25V to 1.70V			10	ppm
振荡器内置电容	CD			10		pF
报警输出频率	F _{BZ}		2048×4× 1			Hz
振荡启动时间	T _{OS}	V _{CC} = 1.30V			2	sec

七、LCD 格式

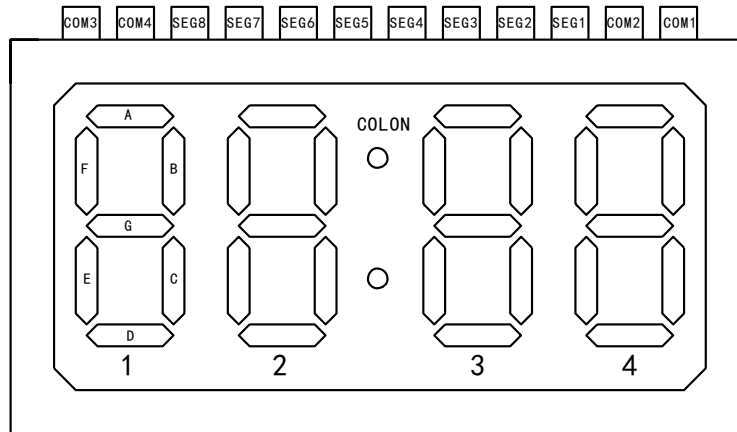

	SEG8	SEG7	SEG6	SEG5	SEG4	SEG3	SEG2	SEG1
COM1	A1	B1	A2	B2	A3	B3	A4	B4
COM2	F1	G1	F2	G2	F3	G3	F4	G4
COM3	E1	C1	E2	C2	E3	C3	E4	C4
COM4	-	D1	-	D2	COLON	D3	-	D4

3.0V 1/4 Duty 1/2 Bias

八、脚位图

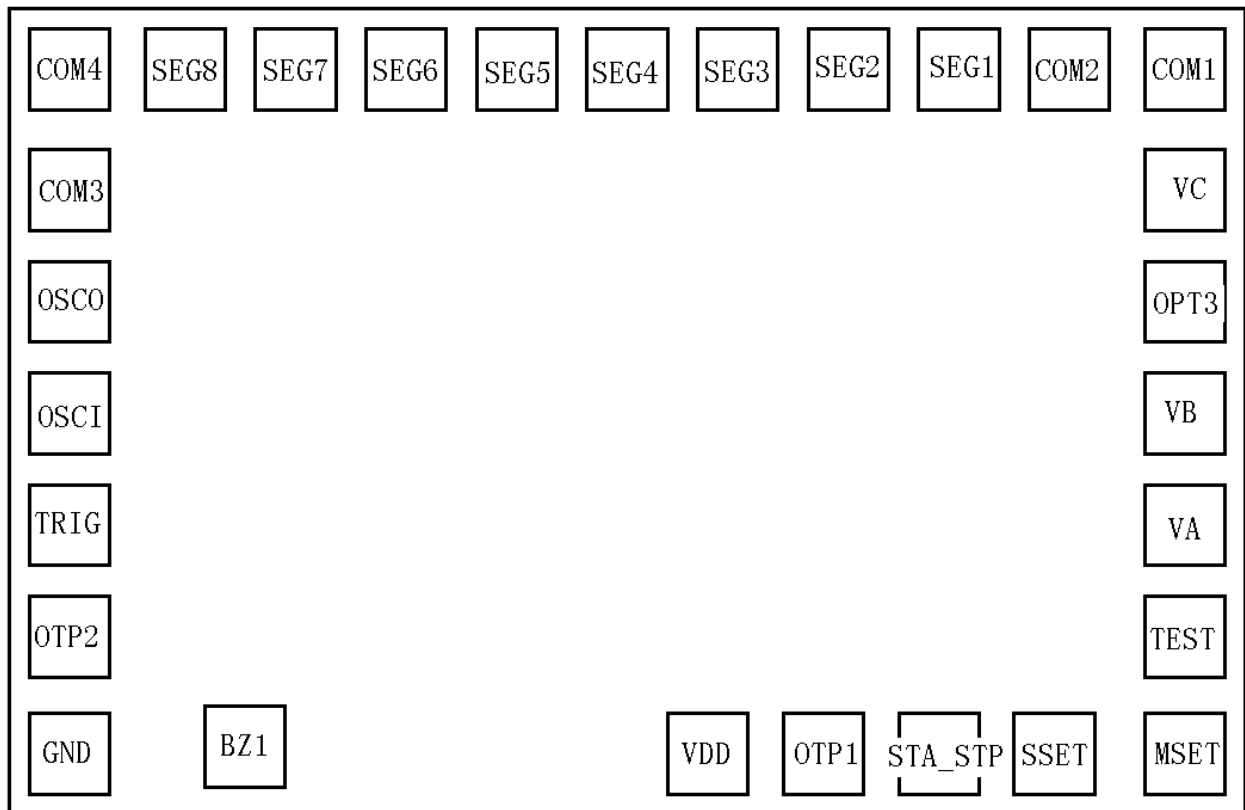

NO.	Name	X	Y	NO.	Name	X	Y
-----	------	---	---	-----	------	---	---

1	BZ1	234	67	15	SEG2	835	740
2	VDD	695	60	16	SEG3	725	740
3	OPT1	810	60	17	SEG4	615	740
4	STRART	925	60	18	SEG5	505	740
5	SSET	1040	60	19	SEG6	395	740
6	MSET	1170	60	20	SEG7	285	740
7	VA	1170	287	21	SEG8	175	740
8	VB	1170	398	22	COM4	60	740
9	TEST	1170	176	23	COM3	60	620
10	OPT3	1170	509	24	OSCO	60	509
11	VC	1170	620	25	OSCI	60	398
12	COM1	1170	740	26	TRIG	60	287
13	COM2	1055	740	27	OPT2	60	176
14	SEG1	945	740	28	GND	60	60

九、应用电路

(1)三键应用: MSET SSET START/STOP

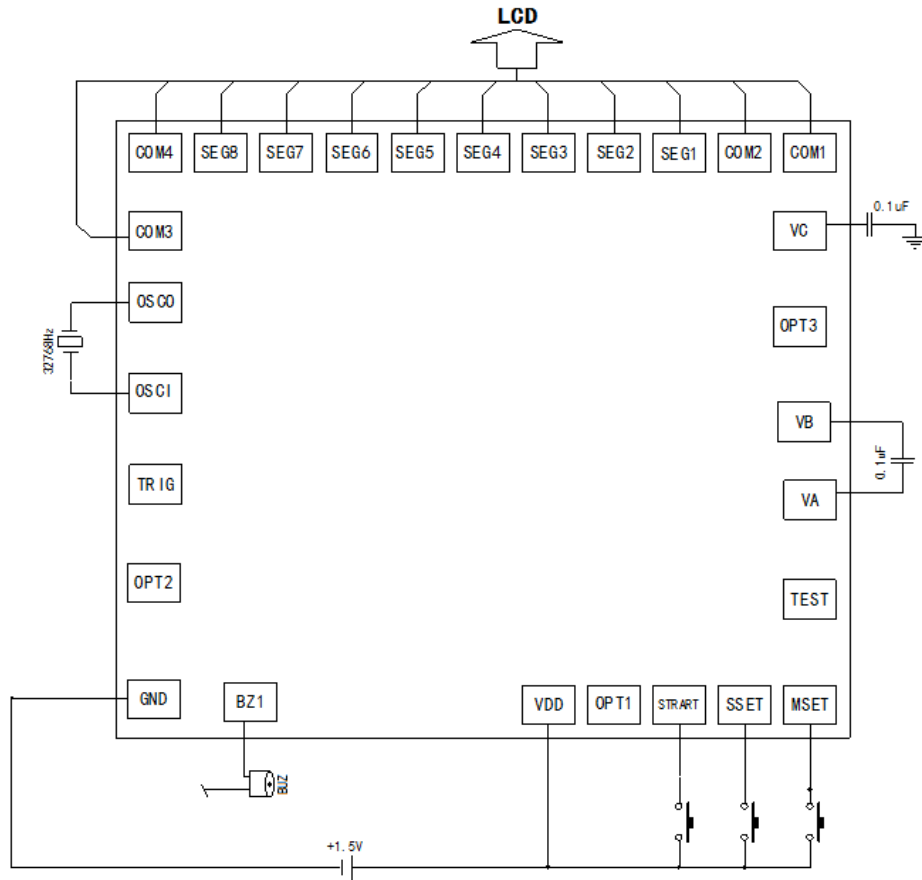

蜂鸣器正极接电源, 一般用无源的16欧

(2) 四建应用: MSET SSET STRART/STOP RESET

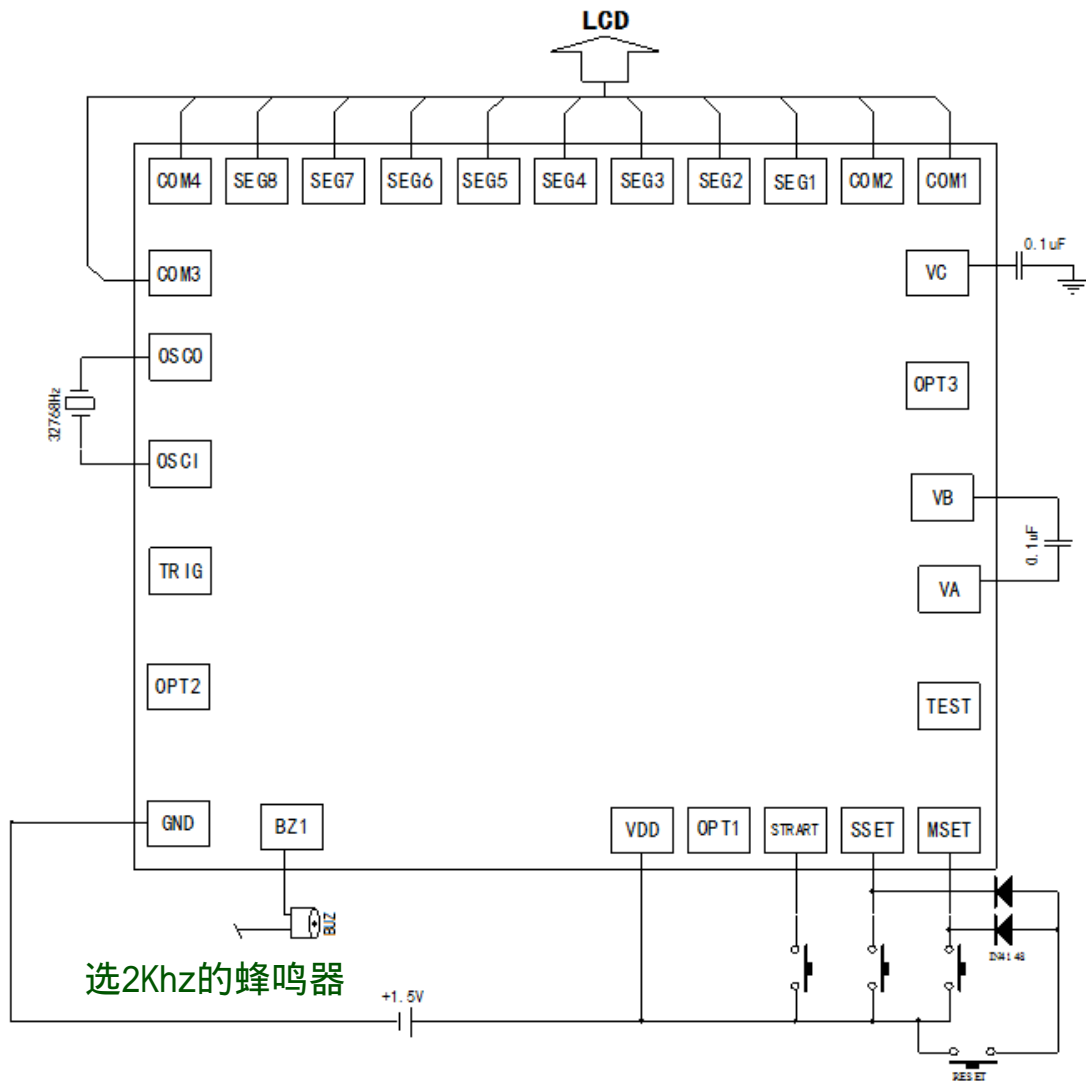

注意：芯片衬底接 VDD 或者悬空。

NOTICE:

1. The information contained herein could be changed without notice owing to product and or technical improvements. Please make sure before using the product that the information you are referring to is up-to-date.
2. No responsibility is assumed by us for any consequence resulting from any wrong or improper operation, etc. of the product.

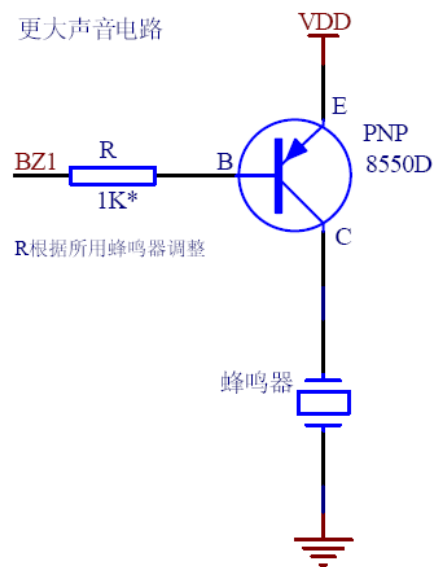

选2Khz的蜂鸣器